캠핑카 모형 3D modeling

2018098759 박승배

- 제작품 선정 배경
- 모델링 과정
- 제작품 이미지

제작품 선정 배경

- 1. 기존 절삭방식에서는 불가능한 중공형상 및 복잡한 내부형상을 표현할 수 있는 모델링 선정.
- 2. 부품제조가 아니라 일체화된 형상을 한번에 조형가능한 제작품 선정
- 3. CAD를 이용한 손쉬운 맞춤형 제작으로 시제품 제작 비용 및 시간 절감할 수 있는 제작품 선정

모델링 과정

- 참고한 모델링 디자인

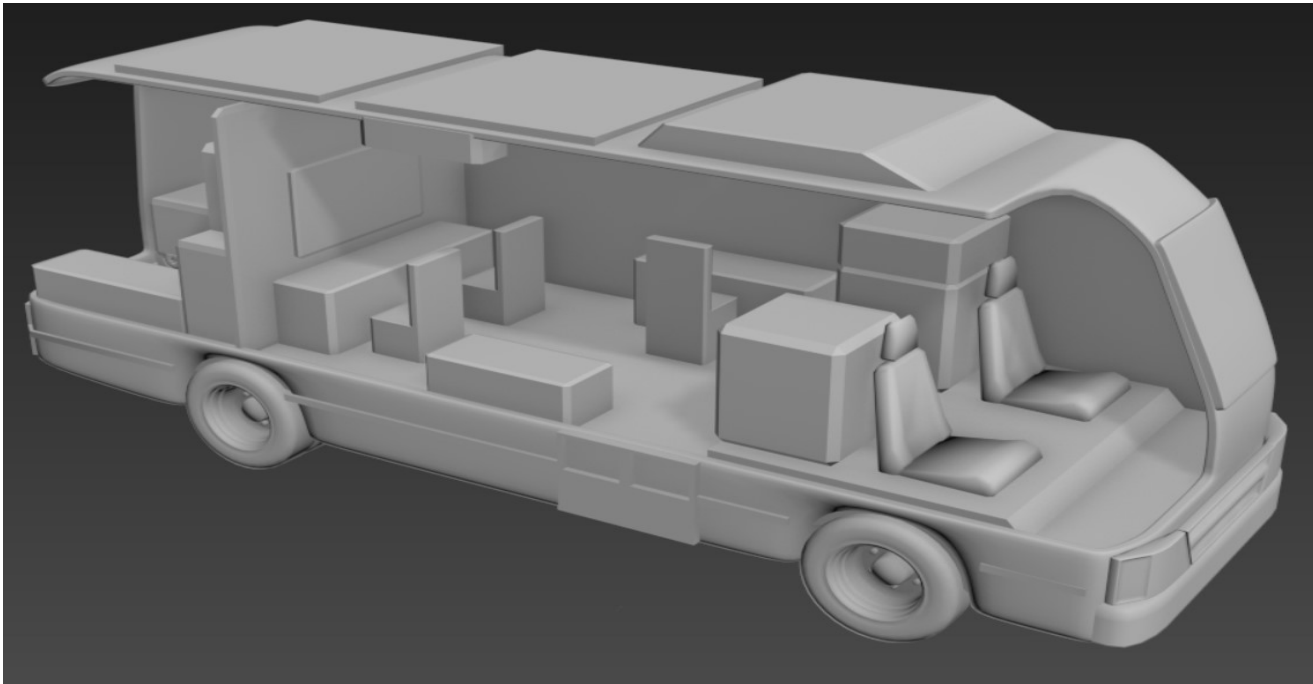

- 제작시 문제점: 캠핑카의 윗 부분과 같이 공간에 떠 있는 부분이 있어 서포트를 제거하는 데 시간이 걸림.

모델링 과정

- 직접모델링

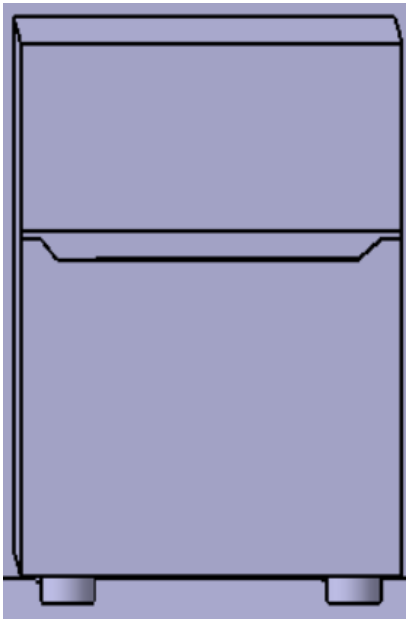

냉장고

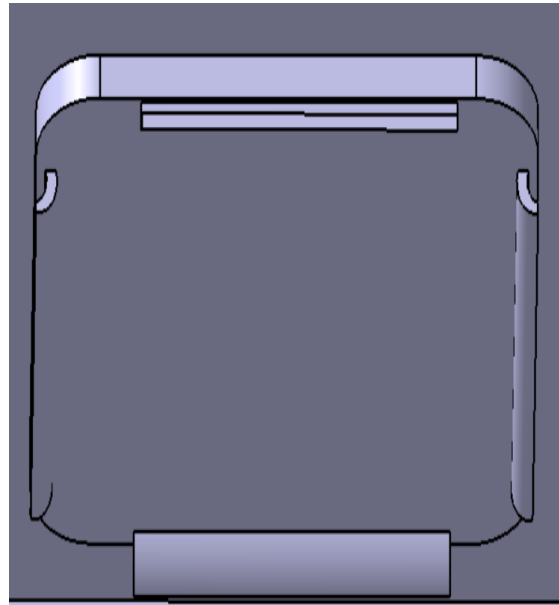

에어컨

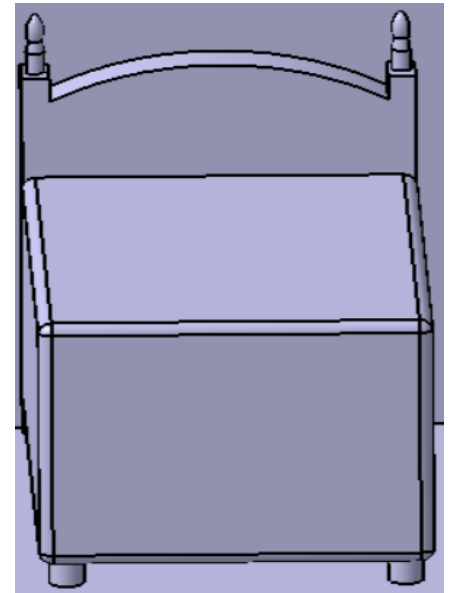

침대

제작품 이미지

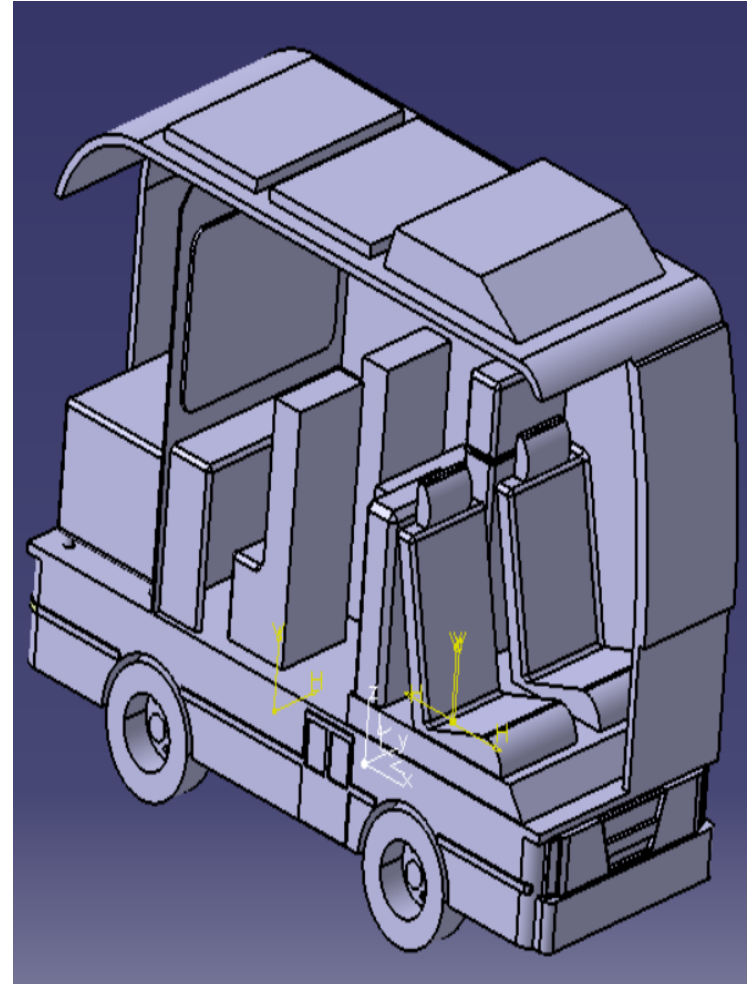
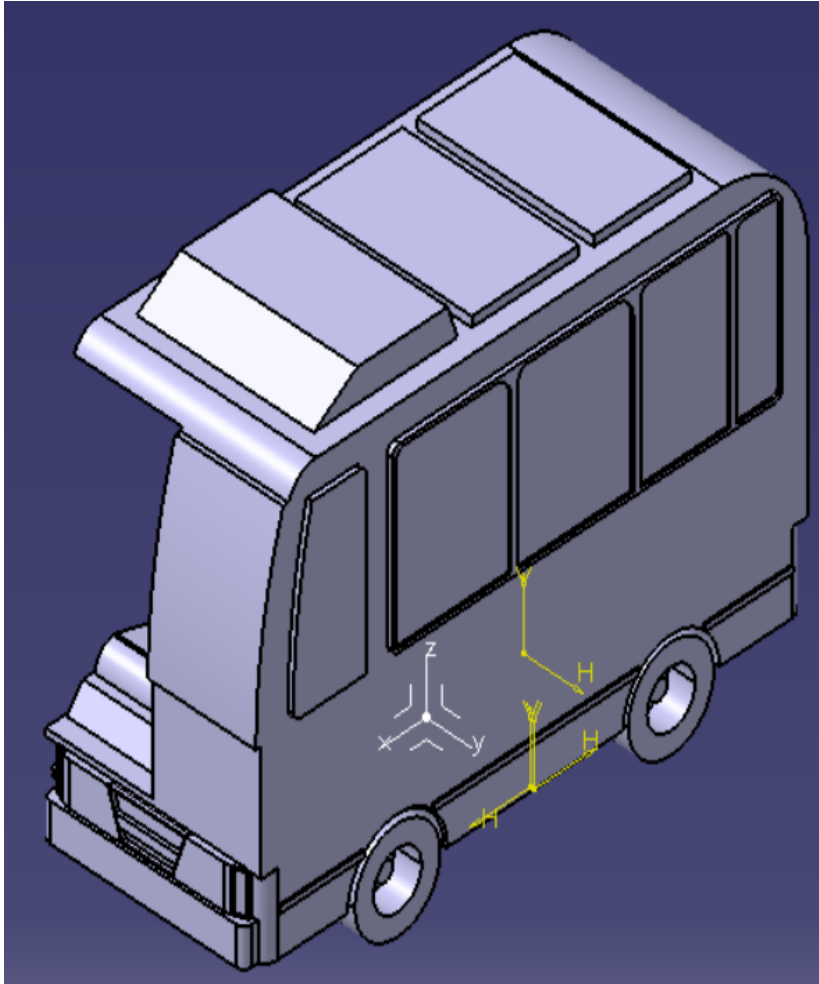

제작품 이미지

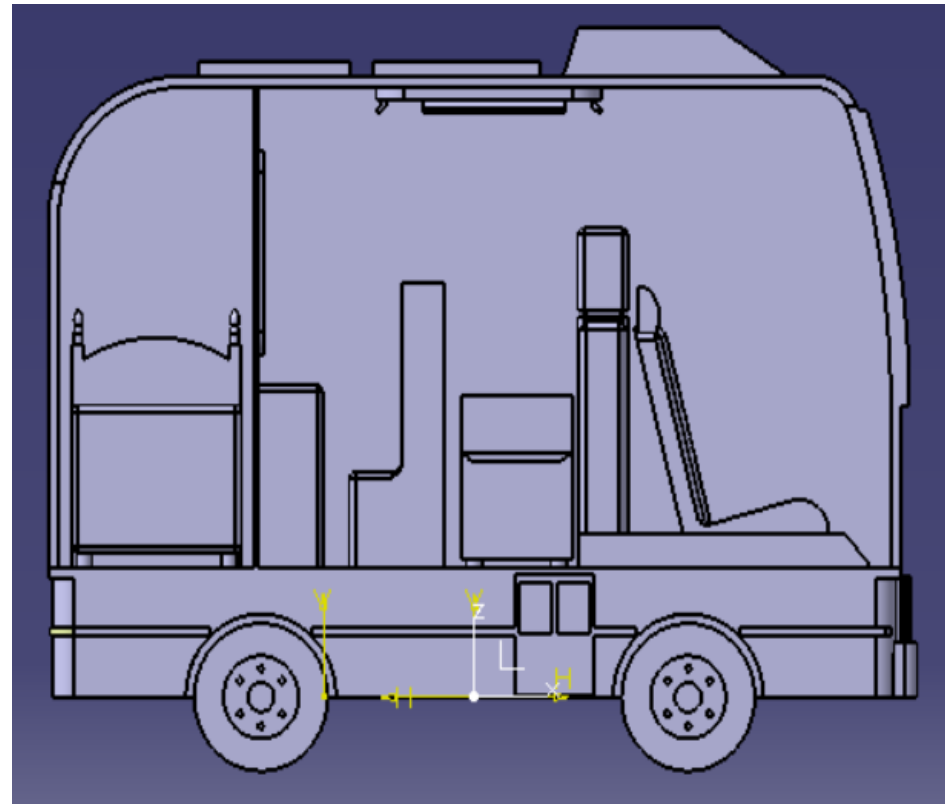
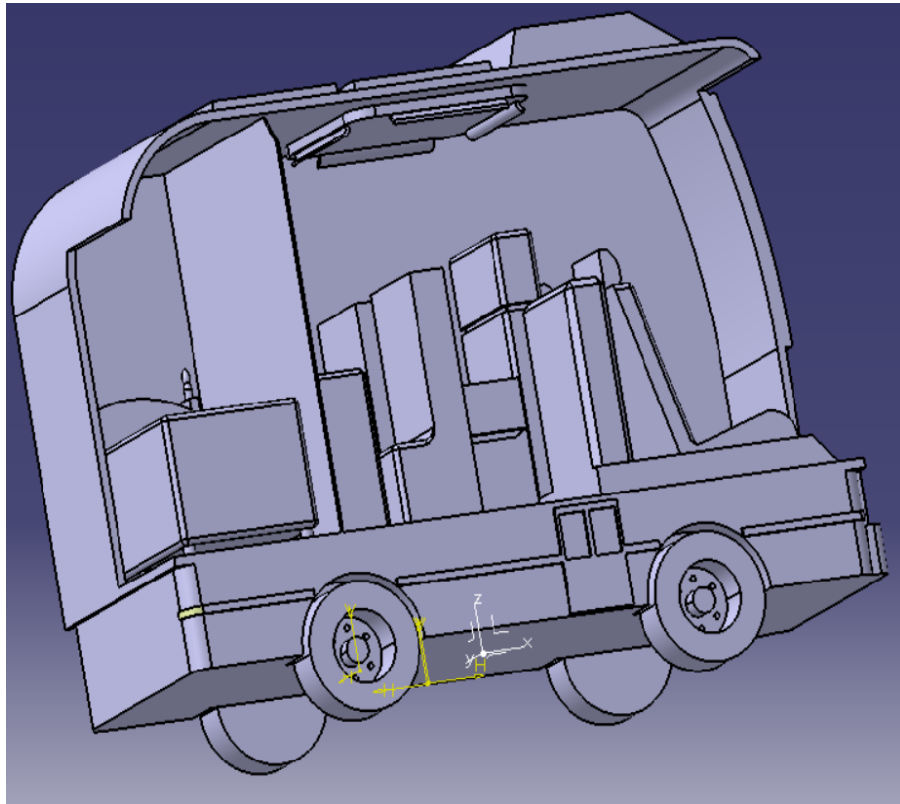

감사합니다.