Gravity Light

2019040064 이상민

- 제작품 선정 배경
- 모델링 과정
- 제작품 이미지

제작품 선정 배경

- 초기 도입비용
- 유지 보수의 용이성
- 생산의 유연성
- 3D 프린터의 다방면 활용

모델링 과정

- Deciwatt사의 홈페이지와 클라우드 펀딩 사이트의 이미지를 보고 만듦
- 제작시 예상되는 문제점으로는 기존의 플라스틱 사출 성형 방식에 비해 시간이 오래 걸리고 물류망이 잘 갖추어져 있는 경우 제작 단가가 더 높음

모델링 과정

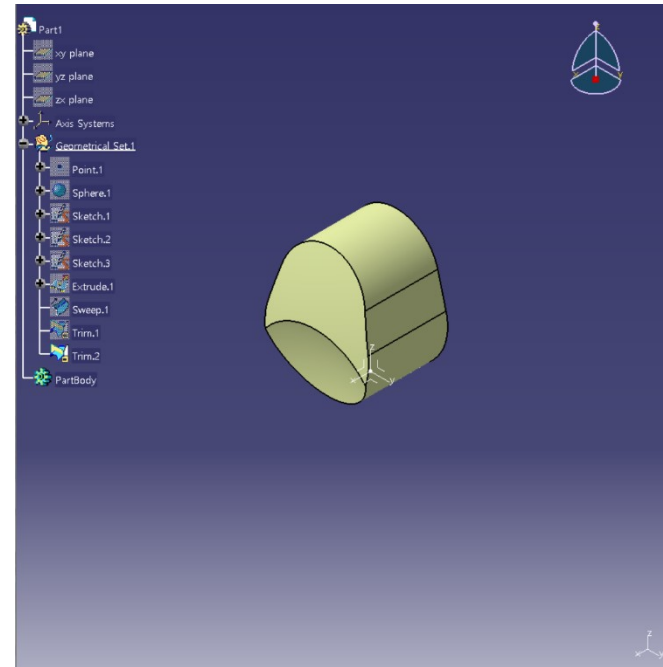
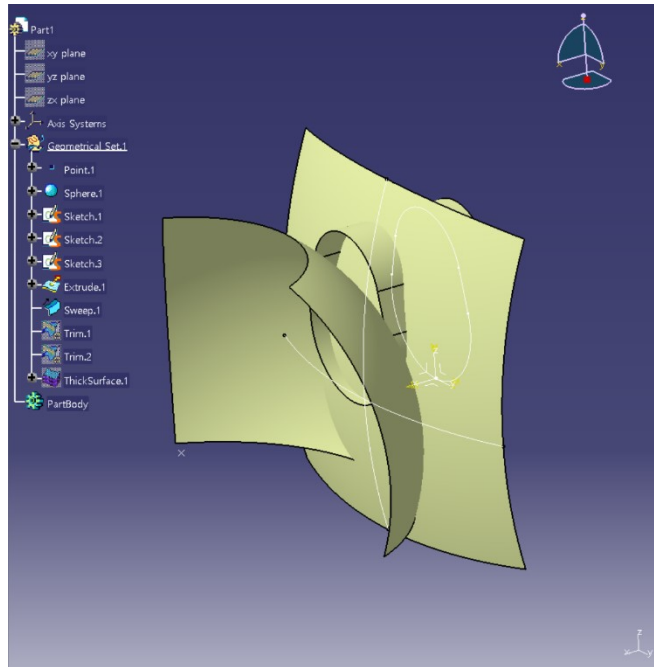

모델링 과정

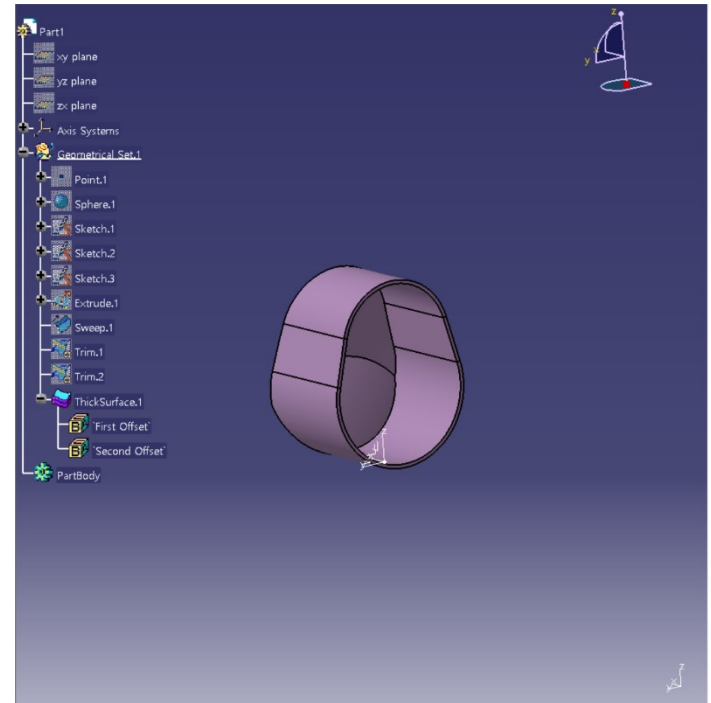
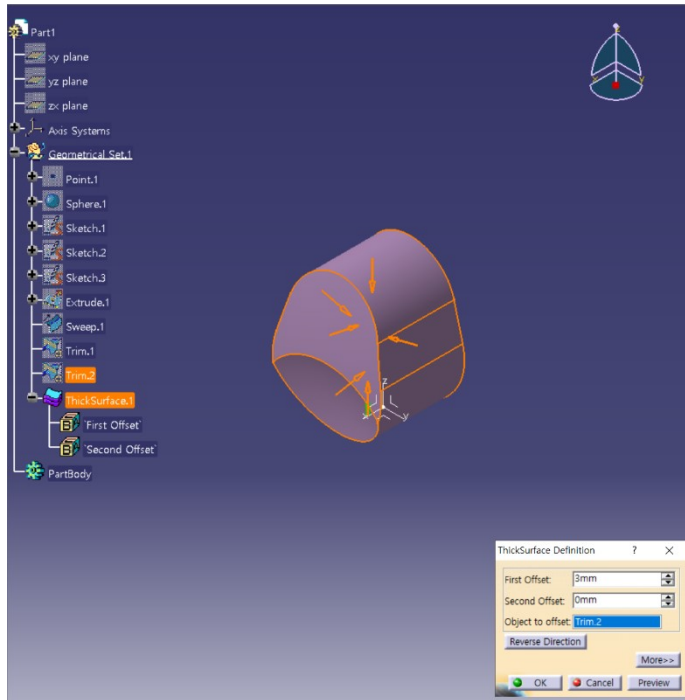

모델링 과정

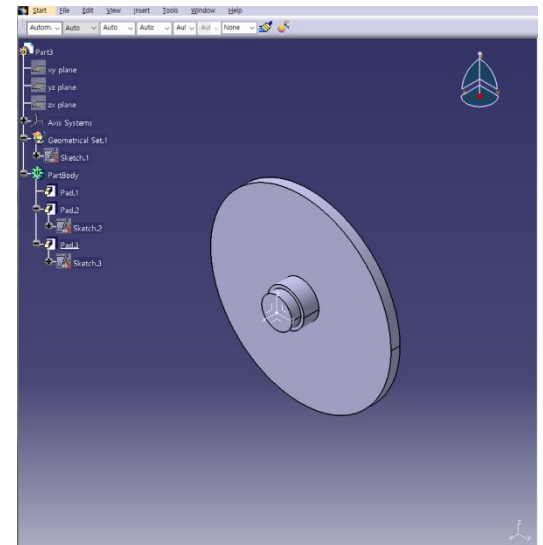
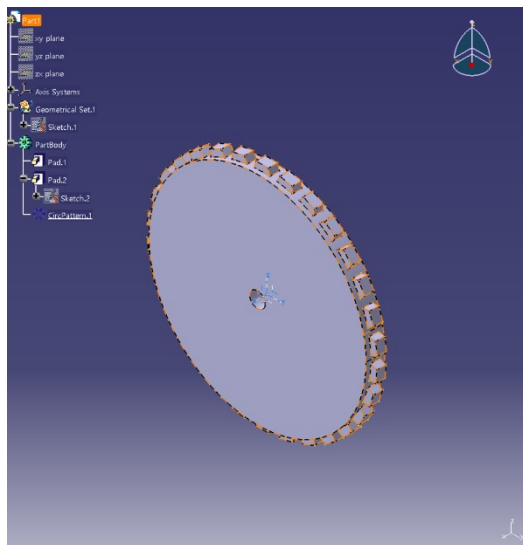
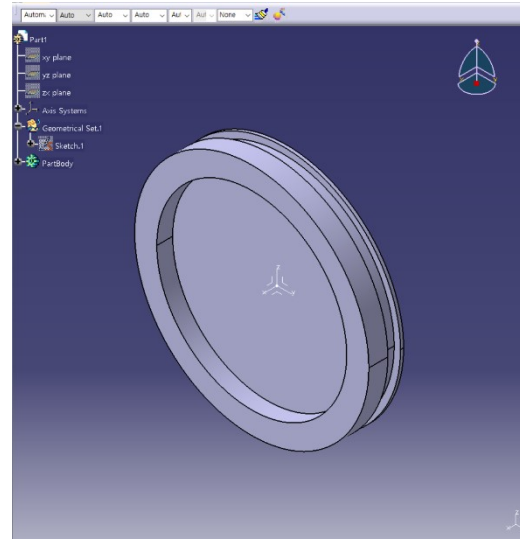
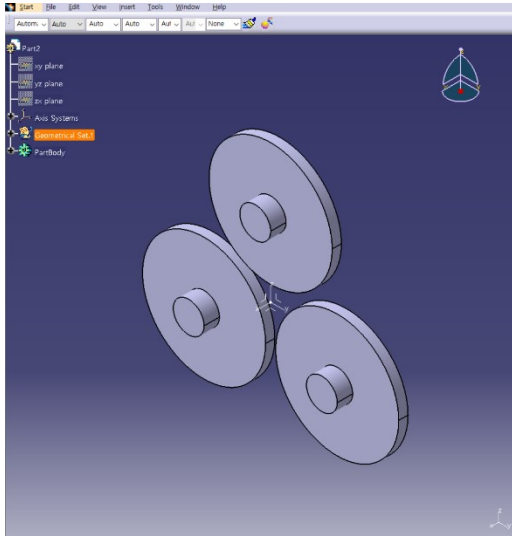

제작품 이미지

